

SCHEMA DEL COLLEGAMENTO AD UNITA' CONDENSATRICE DEDICATA

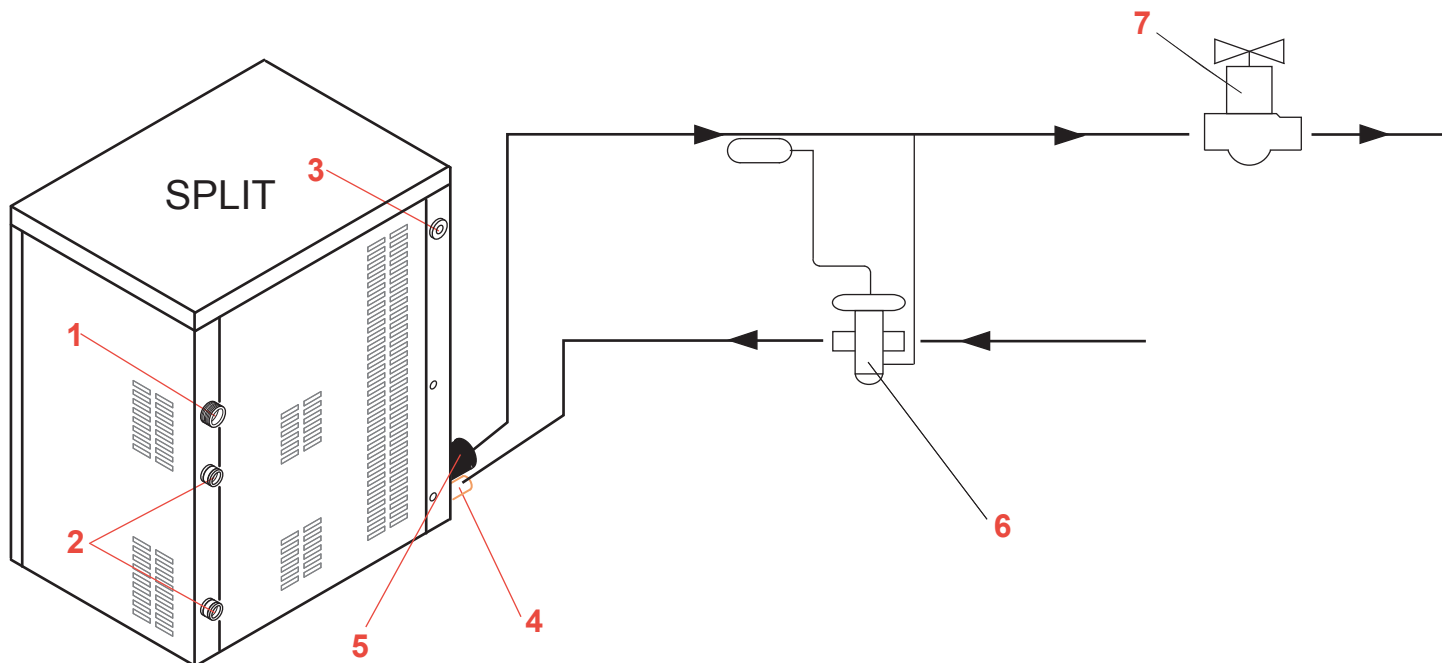

SCHEMA DEL COLLEGAMENTO A CENTRALE FRIGORIFERA

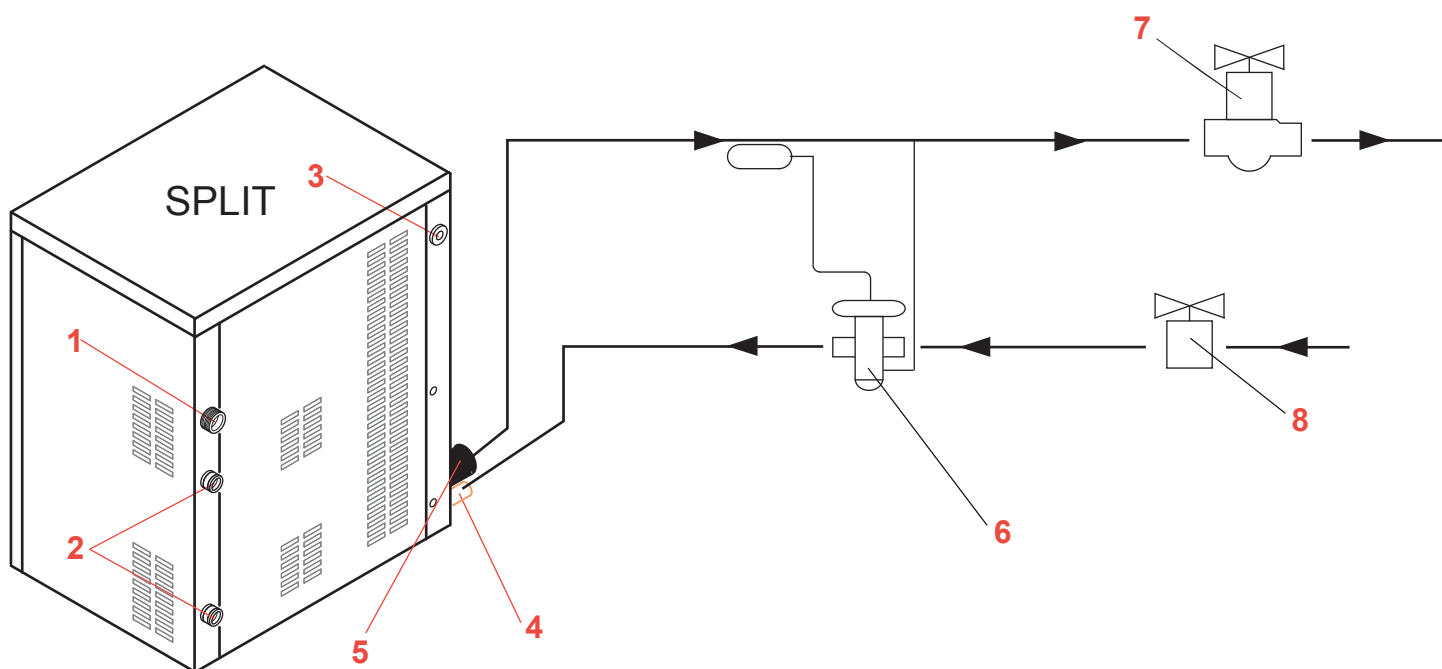

Riferimenti

1. Raccordo ingresso acqua per evaporatore diametro 3/4" Gas
2. Raccordo scarico acqua diametro 24mm
3. Passaggio per cavo alimentazione elettrica
4. Alimentazione refrigerante liquido evaporatore (ø 8,5X10mm)
5. Uscita refrigerante gas (ø 12x14mm)
6. Valvola di espansione con equalizzatore - già installata sullo Split
7. Valvola limitatrice della pressione (KVP) - già installata sullo Split
8. Valvola solenoide d'intercettazione refrigerante liquido (da predisporre a cura dell'installatore)

C300 Split

CONDIZIONI

Temperatura ambiente minima:	+5°C
Temperatura acqua minima:	+5°C
Potenza frigorifera necessaria:	6000 W
Temperatura di evaporazione: (misurata in prossimità dell'evaporatore)	inizio ciclo -12°C fine ciclo -28°C

DATI TECNICI

Fluidi frigoriferi utilizzabili:	R404A - R507
Produzione giornaliera: (temperatura acqua: +15°C)	300 kg
Peso netto SPLIT:	97 kg
Dimensioni (LxPxH):	990x585x850 mm

PRESCRIZIONI E LIMITI D'INSTALLAZIONE:

- L'apparecchio deve essere installato all'interno, in ambienti con temperatura compresa tra +5°C e +43°C, l'acqua di alimentazione deve avere una temperatura compresa tra +5°C e +35°C
- **SE L'APPARECCHIO E' INSTALLATO IN AMBIENTI CON TEMPERATURA COMPRESA TRA +5°C E +10°C PROVVEDERE A BY-PASSARE IL TERMOSTATO CONTENITORE**
- Assicurarsi che la struttura su cui viene installato lo Split supporti il peso dell'apparecchio
- **L'apparecchio è dotato di un termostato la cui sonda, qualora l'apparecchio venga installato su un contenitore di nostra produzione, deve essere collegata al contenitore.**

L'apparecchio è provvisto di:

- **valvola di espansione termostatica.** È importante fornire alla valvola un refrigerante liquido al 100% con un sottoraffreddamento di almeno 7K, si consiglia l'installazione di vetro-spia per l'ispezione della qualità del liquido fornito alla valvola. La valvola è pre-tarata dal costruttore.
- **valvola limitatrice della pressione KVP, sul tubo di uscita del refrigerante gas (Rif. 5).** La valvola deve essere tarata per evitare che la temperatura di evaporazione a fine ciclo scenda al di sotto di -30°C.
- **valvola regolatrice di avviamento KVL.** La valvola è pre-tarata dal costruttore.

Verificare la pulizia delle tubazioni di collegamento dello Split con l'unità condensatrice/centrale frigorifera. Si consiglia l'installazione di un filtro meccanico sulla linea di alimentazione del refrigerante liquido allo Split.

Per l'installazione di questo apparecchio riferirsi sempre alle norme vigenti riguardanti la progettazione e l'installazione di gruppi frigoriferi.

Collegamento dello Split ad un'unità condensatrice dedicata (potenza frigorifera minima 6000W - inizio ciclo -12°C, fine ciclo -28°C):

l'alimentazione elettrica e l'unità condensatrice devono essere collegate alla morsettiera predisposta all'interno dello Split come indicato sullo schema elettrico (cod. 241212) che si trova sul pannello posteriore dello Split.

Il collegamento delle tubazioni del refrigerante deve rispettare quanto indicato sullo schema allegato (241211).

Collegamento dello Split ad una centrale frigorifera:

installare una **valvola solenoide** sulla linea di alimentazione del refrigerante liquido per bloccarne l'afflusso allo Split ad apparecchio spento.

L'alimentazione elettrica deve essere effettuata collegando la morsettiera predisposta all'interno dello Split come indicato sullo schema elettrico (cod. 241212) che si trova sul pannello posteriore dello Split.

I tubi di collegamento alla centrale frigorifera devono essere collegati allo Split come da schema allegato (241211).

DIAGRAM FOR THE CONNECTION TO A DEDICATED CONDENSING UNIT

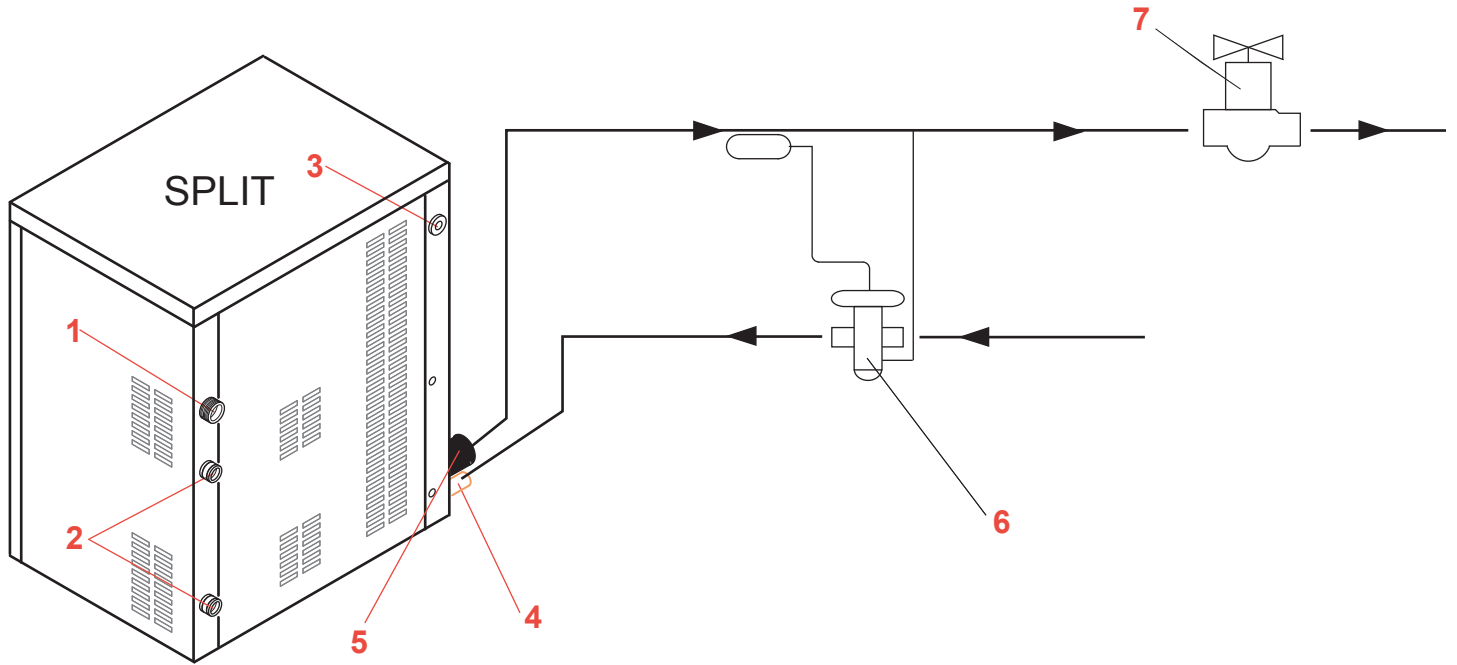
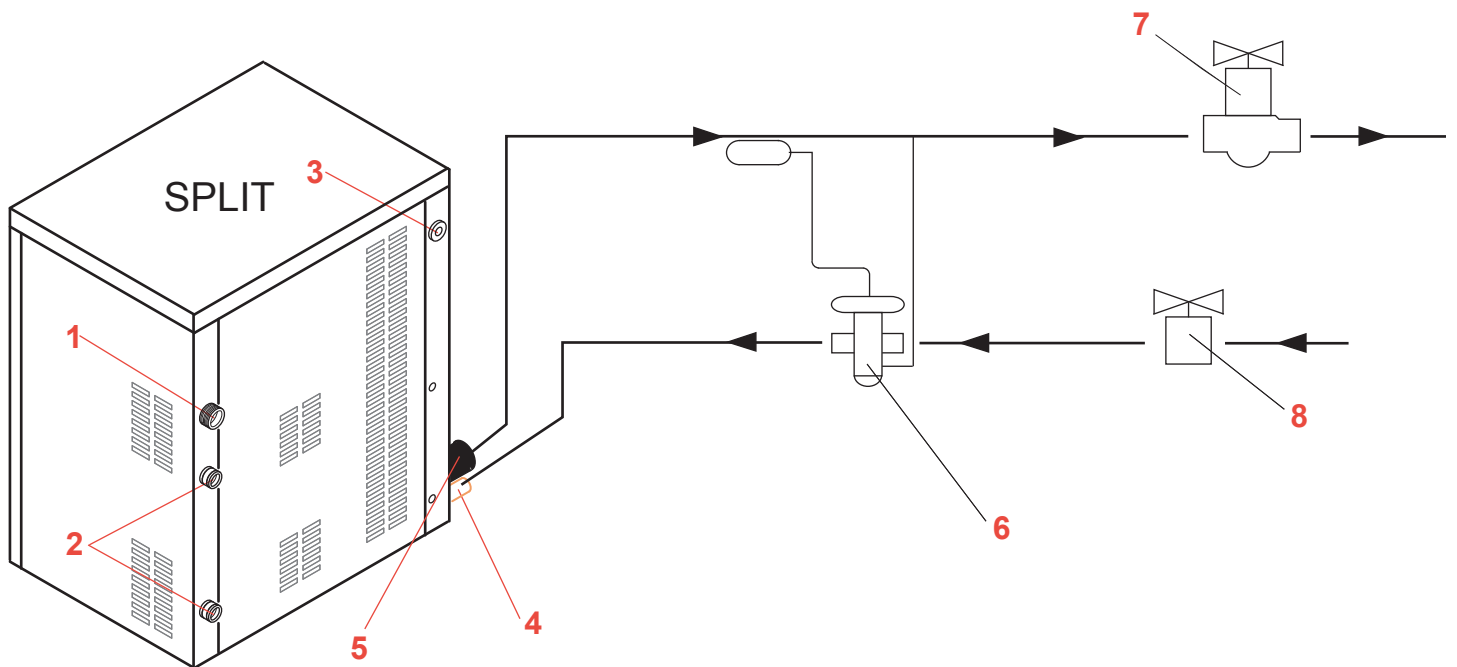

DIAGRAM FOR THE CONNECTION TO A REFRIGERATING PLANT



Key

1. Ice production water inlet diameter $\frac{3}{4}$ " Gas
2. Water outlet diameter 24mm
3. Hole for power supply cable
4. Liquid line (\varnothing 8,5X10mm)
5. Suction line (\varnothing 12x14mm)
6. Expansion valve with external equalizer - already installed on Split
7. Pressure restrictor valve (KVP) - already installed on Split
8. Solenoid valve to perceive liquid refrigerant (not supplied, to be placed by the installer)

C300 Split

CONDITIONS

Minimum room temperature:	+5°C
Minimum water temperature:	+5°C
Cooling power required:	6000 W
Evaporation temperature: (measured in proximity of the evaporator)	cycle start -12°C cycle end -28°C

TECHNICAL DATA

Utilizable cooling fluids:	R404A - R507
Daily production: (water temperature: +15°C)	300 kg
Net weight SPLIT:	97 kg
Dimensions (LxPxH):	990x585x850 mm

REQUIREMENTS AND LIMITS OF INSTALLATION:

- The equipment must be installed indoors, in areas with a temperature between +5°C and +43°C, supply water must be between +5°C and +35°C
- IF THE EQUIPMENT IS INSTALLED IN AREAS WHERE THE TEMPERATURE IS BETWEEN +5°C AND +10°C, BYPASS THE BIN THERMOSTAT
- Ensure that the structure on which the Split is installed can bear the weight of the equipment
- The equipment is fitted with a thermostat, the probe of which must be connected to the bin if the equipment is installed on a bin manufactured by us.

The equipment is provided with:

- a **thermostatic expansion valve**. It is important to provide the valve with a refrigerant that is 100% liquid, with subcooling of at least 7K. We recommend installation of an indicator glass so you can inspect the quality of the liquid supplied to the valve. The valve is factory pre-calibrated.
- an **evaporation pressure regulating valve (KVP) on the suction line (Ref. 5), the valve has to be calibrated to prevent the evaporation temperature from dropping below -30°C at the end of the production cycle.**
- a **crankcase pressure regulation KVL type**. The valve is factory pre-calibrated.

Be sure the pipes that connect the Split to the condensing unit/refrigerating plant are clean. We recommend installing a mechanical filter on the line that supplies liquid refrigerant to the Split.

For installation of this equipment, always refer to laws in force in your Country on the design and installation of cooling units.

Connecting the Split to a dedicated condensing unit (minimum cooling power 6000W at cycle start: -12°C; cycle end: -28°C):

the power supply and condensing unit must be connected to the terminal box inside the Split as indicated in the wiring diagram (code 241212) which is stuck on the back panel of the Split.

The refrigerant pipes must be connected in accordance with the instructions in the attached diagram (241211).

Connecting the Split to a refrigerating plant:

A solenoid valve must be installed on the liquid refrigerant supply line to Split (not supplied), to shut off flow to the Split when the equipment is off. The power supply must be effected by connecting the terminal box inside the Split as indicated in the wiring diagram (cod. 241212) which is stuck on the back panel of the Split .

The piping to the refrigerating plant must be connected to the Split as per the attached diagram (241211).

SCHEMA POUR RACCORDEMENT A UNE UNITE DE CONDENSATION SPECIFIQUE

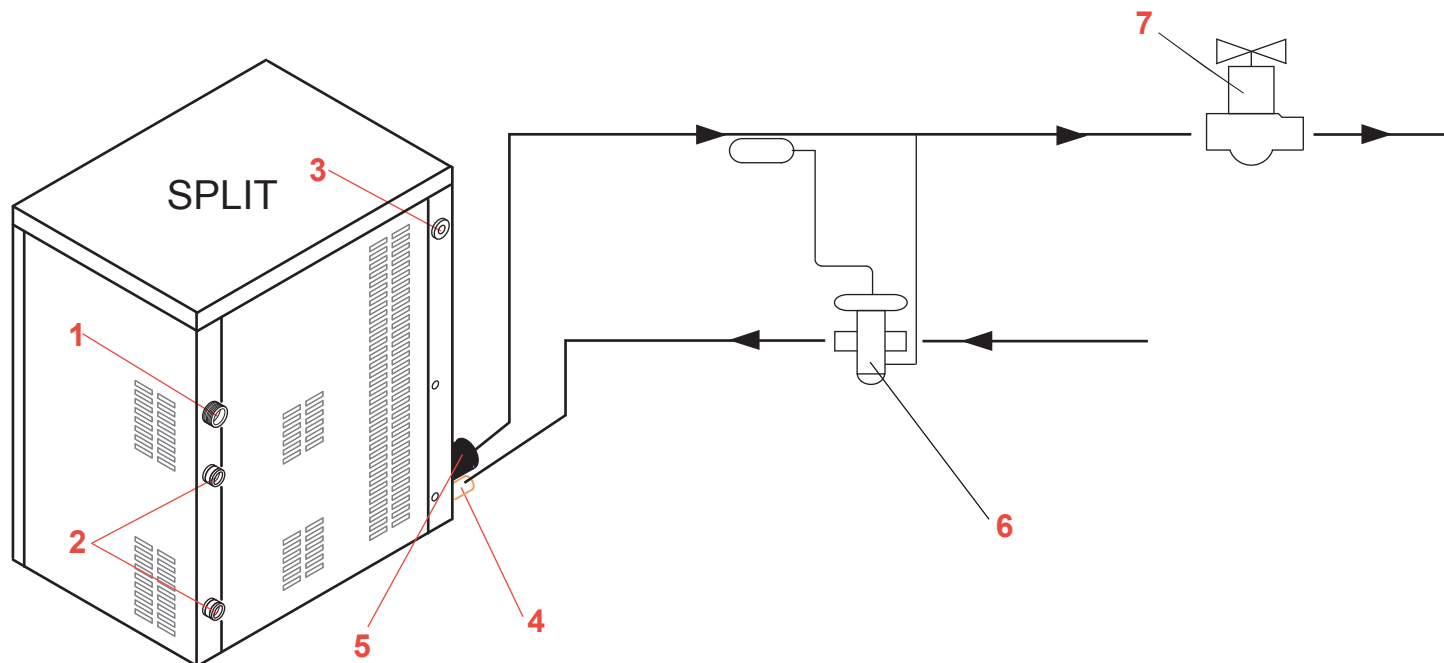

SCHEMA DE RACCORDEMENT A UNE INSTALLATION FRIGORIFIQUE

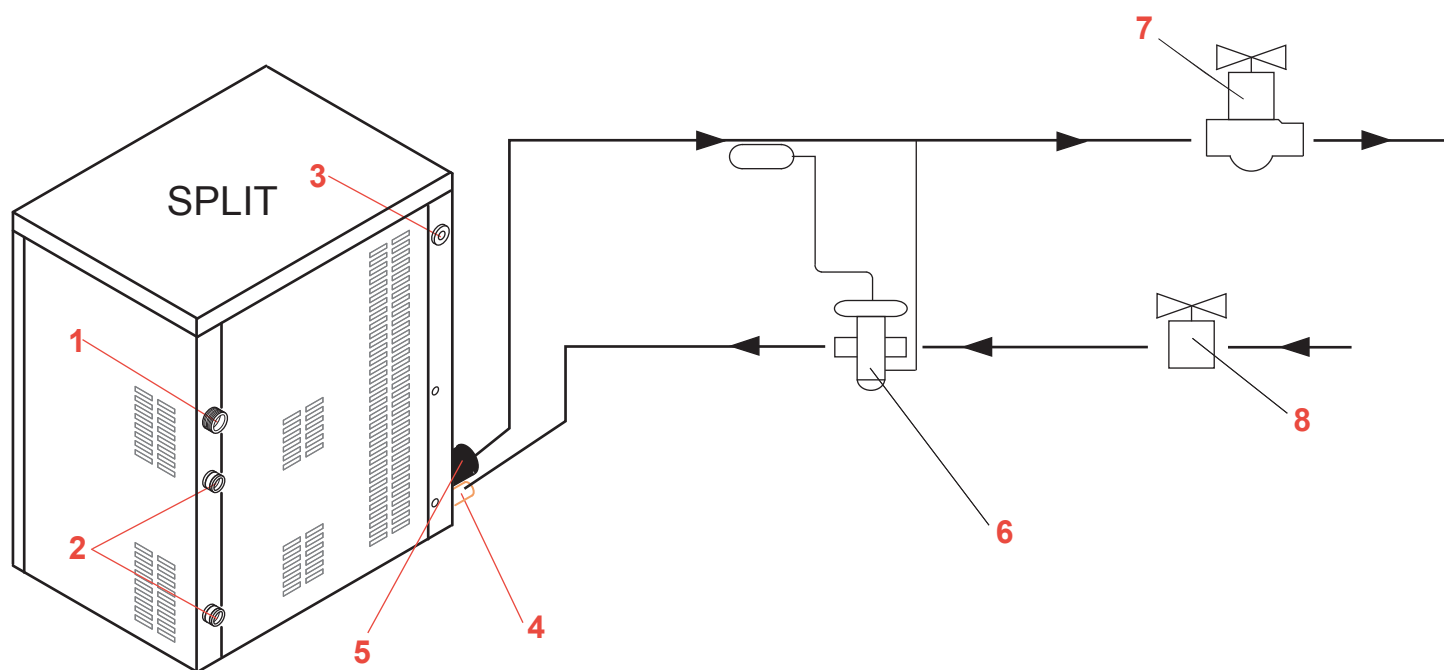

Ref.

1. Raccordement d'arrivée d'eau pour l'évaporateur diamètre 3/4" Gaz
2. Raccordement d'évacuation d'eau - diamètre 24mm
3. Orifice pour le câble d'alimentation électrique
4. Tube d'alimentation en réfrigérant liquide vers l'évaporateur (ø 8,5X10mm)
5. Tube de sortie du réfrigérant gazeux de l'évaporateur (ø 12x14mm)
6. Vanne de détente avec égaliseur - déjà installé sur le Split
7. Vanne de régulation de la pression (KVP) - déjà installé sur le Split
8. Electrovanne pour recevoir le réfrigérant liquide (à installer par l'installateur)

C300 Split

CONDITIONS

Température ambiante minimum:	+5°C
Température minimum de l'eau:	+5°C
Puissance réfrigérante nécessaire:	6000 W
Température d'évaporation: (mesurée à proximité de l'évaporateur)	début du cycle -12°C fin du cycle -28°C

FICHE TECHNIQUE

Fluides réfrigérants utilisables:	R404A - R507
Production journalière: (température eau : +15°C)	300 kg
Poids net SPLIT:	97 kg
Dimensions (LxPxH):	990x585x850 mm

PRESCRIPTIONS ET LIMITES D'INSTALLATION:

- L'appareil doit être installé à l'intérieur, dans un lieu où la température est comprise entre +5°C et +43°C. La température de l'eau d'alimentation doit être comprise entre +5°C et +35°C
- **SI L'APPAREIL EST INSTALLE DANS UN LIEU OU LA TEMPERATURE EST COMPRISE ENTRE +5°C ET +10°C, VEILLER A BY-PASSER LE THERMOSTAT DU CONTENEUR**
- Vérifier si la structure sur laquelle sera installé le Split est en mesure de supporter le poids de l'appareil
- L'appareil est doté d'un thermostat dont la sonde, lorsque l'appareil est installé sur un conteneur de notre marque, doit être raccordée au conteneur

L'appareil est équipé:

- **d'une vanne de détente thermostatique.** Il est important d'alimenter avec un réfrigérant liquide à 100%, avec un sous-refroidissement minimum de 7K. Il est recommandé d'installer un voyant afin de vérifier la qualité du liquide fourni à la vanne. La vanne est pré-réglée par le fabricant.
- **d'une vanne de régulation de la pression KVP sur le tube sur le tuyau de sortie du réfrigérant gazeux (Rif. 5).** La vanne doit être calibrée pour éviter que la température d'évaporation à fin cycle descende en dessous de -30°C.

Veiller à ce que les conduites de raccordement du Split à l'unité de condensation à distance/installation frigorifique restent propres. Il est recommandé d'installer un filtre mécanique sur la ligne d'alimentation en réfrigérant du Split .

Cet appareil doit être installé conformément aux normes en vigueur en matière de conception et d'installation des groupes réfrigérants.

Raccordement du Split à une unité de condensation à distance (puissance réfrigérante minimum 6000W, début du cycle -12°C, fin du cycle -28°C):

l'alimentation électrique et l'unité de condensation doivent être raccordées à la borne prévue à cet effet à l'intérieur du Split, conformément au schéma électrique (cod. 241212) qui se trouve sur le panneau arrière du Split.

Le raccordement des conduites du réfrigérant doit être conforme aux indications figurant sur le schéma ci-joint (241211).

Raccordement du Split à une installation frigorifique:

Il est nécessaire d'installer une vanne solénoïde sur la ligne d'alimentation du réfrigérant liquide (non fournie en dotation) pour en bloquer l'afflux au Split lorsque l'appareil est éteint.

L'alimentation électrique doit être effectuée au travers de la borne prévue à cet effet à l'intérieur du Split, conformément aux indications figurant sur le schéma électrique (cod. 221412) qui se trouve sur le panneau arrière du Split.

Les tuyaux de raccordement à la l'installation frigorifique doivent être raccordés au Split conformément au schéma ci-joint (241211).

ANSCHLÜSSE BEI EINER KONDENSATOREINHEIT

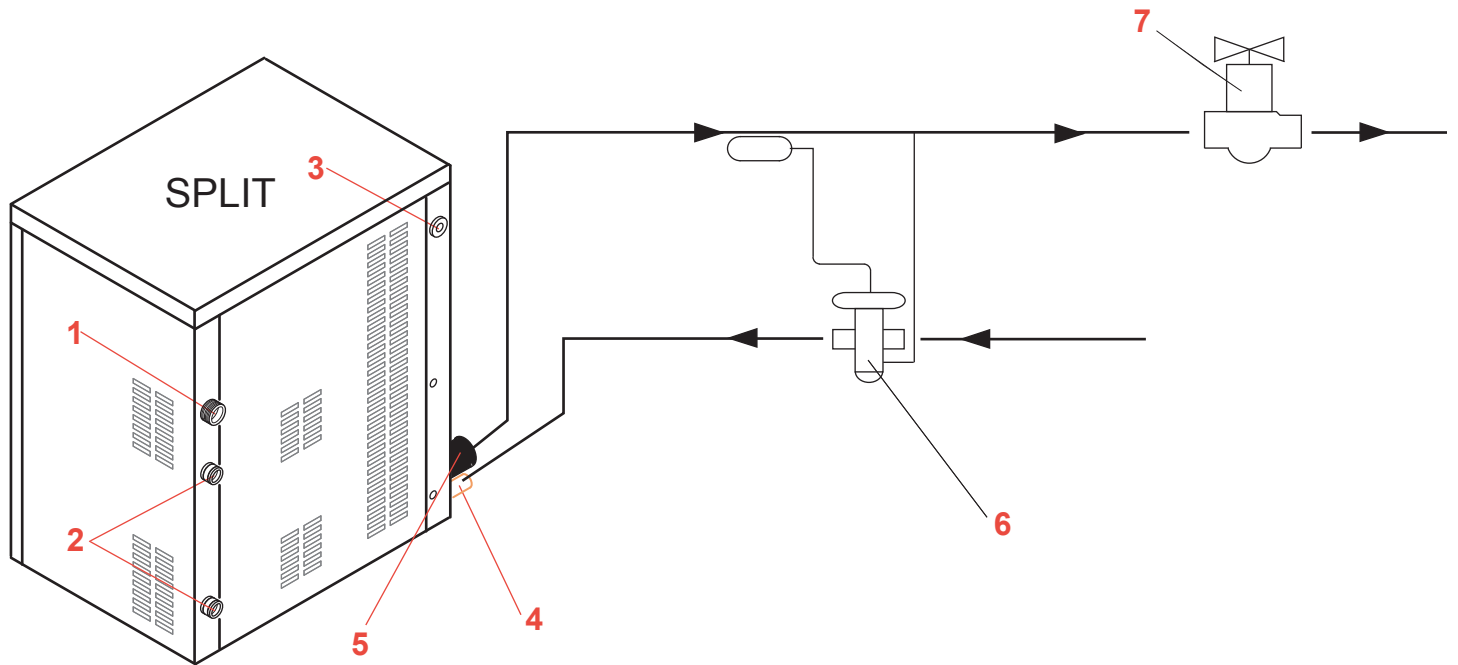

ANSCHLÜSSE BEI EINER ZENTRALEN KÜHLEINHEIT

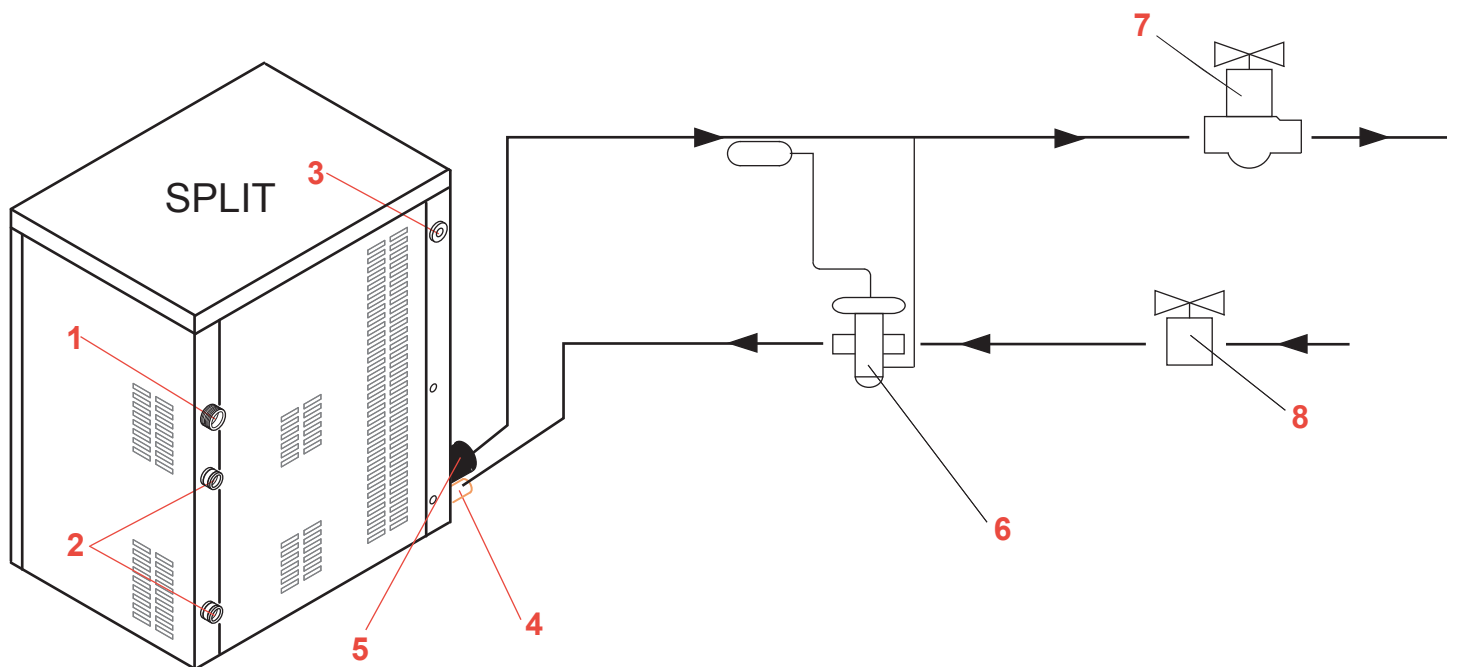

Beziehungen

1. Wasseranschluß für Verdampfer DM $\frac{3}{4}$ "
2. Wassersicherheitsablauf DM 24mm
3. Kabeldurchführung für Stromkabel
4. Kältemittelleitung (DM 8,5X10mm)
5. Verdampferleitung (DM 12x14mm)
6. Expansionsventil mit extern Equilizer - schon im Splitgerät installiert
7. Druckbegrenzungsventil (KVP) - schon im Splitgerät installiert
8. Magnet ventil (ist nicht im Splitgerät installiert)

C300 Split

BEDINGUNGEN

Mindesttemperatur des Raumes:	+5°C
Mindesttemperatur des Wassers:	+5°C
Notwendige Kühlleistung:	6000 W
Verdampfungstemperatur: (in der Nähe des Verdampfers gemessen)	inizio ciclo -12°C fine ciclo -28°C

TECHNISCHE DATEN

Benutzbare Kühlflüssigkeiten:	R404A - R507
Tagesproduktion: (Wassertemperatur: +15°C)	300 kg
Nettogewicht des SPLIT:	97 kg
Ausmaße (LxBxH):	990x585x850 mm

VORSCHRIFTEN UND GRENZEN FÜR DIE INSTALLATION:

- Das Gerät muss in einem Innenraum mit einer Temperatur zwischen +5°C und +43°C installiert werden; das Zuflusswasser muss eine Temperatur zwischen +5°C und +35°C besitzen
- **WENN DAS GERÄT IN EINEM RAUM INSTALLIERT WIRD; DESSEN TEMPERATUR ZWISCHEN +5°C UND +10°C LIEGT, SORGE MAN DAFÜR, DASS DER THERMOSTAT DES BEHÄLTERS UMGANGEN WIRD**
- Man vergewissere sich, dass die Struktur, auf der der Split installiert wird, das Gewicht des Gerätes tragen kann
- Sollten Eisausgabeleitungen installiert werden, achte man darauf, dass das Eis beim Durchgang vom Split in den Auffangbehälter ohne Kurven oder Einengungen vertikal in den Auffangbehälter fällt
- Um das Niveau des gespeicherten Eises zu regulieren, benutze man eine Schaltuhr, die je nach Auffangkapazität des Behälters eingestellt wird. **Man benutze zur Niveauregulierung des gespeicherten Eises nicht die Sicherheitsvorrichtungen des Split.**

Das Gerät ist mit einem thermostatischen Expansionsventil ausgestattet. Es ist wichtig, dass das Ventil mit einem 100% flüssigen Kühlmittel mit einer Unterkühlung von mindestens 7K beliefert wird. Man empfiehlt die Installation eines Kontrollglases zur Qualitätsüberprüfung der Flüssigkeit, die dem Ventil zugeführt wird. Das Ventil ist vom Hersteller zur Öffnung mit 1,5 Umdrehungen (gegen den Uhrzeigersinn) vorgeeicht; wenn notwendig führe man eine weitere Regulierung durch, damit die Oberfläche des Verdampfers vollständig mit Eis bedeckt ist.

Es ist notwendig, auf der Ausgangsleitung des Kühlgases (Ref. 5) ein Druckbegrenzungsventil (zum Beispiel EPR oder KVP), das nicht zur Ausstattung gehört, so nah wie möglich am Split zu installieren, um zu vermeiden, dass die Verdampfungstemperatur unter -23°C sinkt.

Man überprüfe, ob die Verbindungsleitung vom Split zur Kondensatoreinheit/Kühlzentrale sauber ist. Man empfiehlt die Installation eines mechanischen Filters auf der Zufuhrleitung des flüssigen Kühlmittels zum Split.

Bei der Installation dieses Gerätes beziehe man sich stets auf die geltenden Bestimmungen bezüglich Planung und Installation von Kühlgruppen.

Verbindung des Split mit einer eigenen Kondensatoreinheit (Mindestkühlleistung 2200W bei -23°C):

Die Stromspeisung und die Kondensatoreinheit müssen mit der im Inneren des Split vorbereiteten Klemmleiste so verbunden werden, wie auf dem elektrischen Schema angegeben, (Cod. 24761), das sich auf dem Deckel der elektrischen Dose des Split befindet.

Die Verbindung der Kühlmittelleitungen muss die Vorgaben des anliegenden Schemas (24706) berücksichtigen

Verbindung des Split mit einer Kühlzentrale:

Notwendig ist die Installation eines Solenoidventils auf der Zufuhrleitung des flüssigen Kühlmittels (nicht zur Ausstattung gehörend), um den Zufluss zum Split bei ausgeschaltetem Gerät zu blockieren. Die Stromspeisung muss vorgenommen werden, indem man die im Inneren des Split vorbereitete Klemmleiste so verbindet, wie auf dem elektrischen Schema angegeben (Cod. 24761), das sich auf dem Deckel der elektrischen Dose des Split befindet.

Die Verbindungsleitungen zur Kühlzentrale mit dem Split müssen so verbunden werden, wie auf dem anliegenden Schema angegeben (24706).

Die Nichtbeachtung des Obigen macht eine jegliche Garantieförm hinfällig.

MAN FÜLLE DIE ANLIEGENDE CHECKLISTE AUS UND BEWAHRE SIE MIT DER DOKUMENTATION DER MASCHINE. DIE RÜCKGABE DER ORDENTLICH AUSGEFÜLLTEN CHECKLISTE IST FÜR DIE GARANTIEERFÜLLUNG NOTWENDIG.

ESQUEMA DE LA CONEXIÓN CON UNIDAD DE CONDENSACIÓN DEDICADA

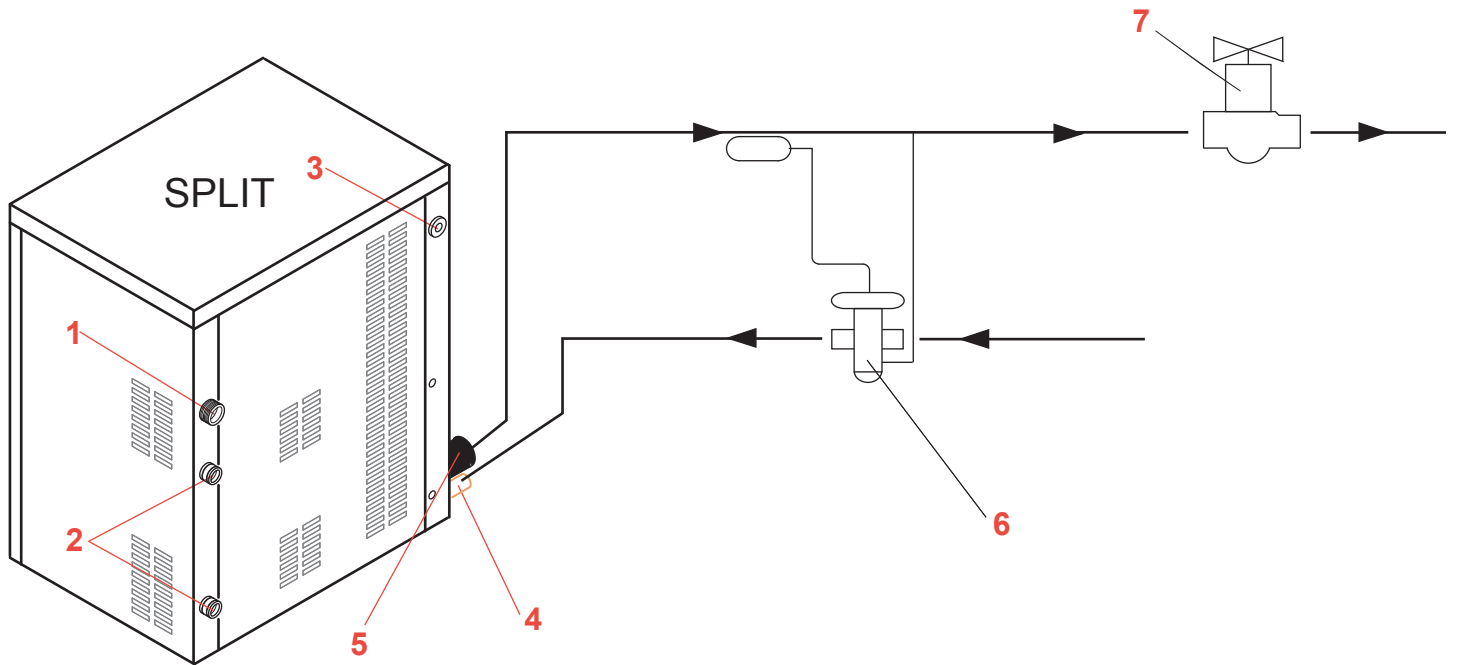

ESQUEMA DE LA CONEXIÓN CON CENTRAL FRIGORÍFICA

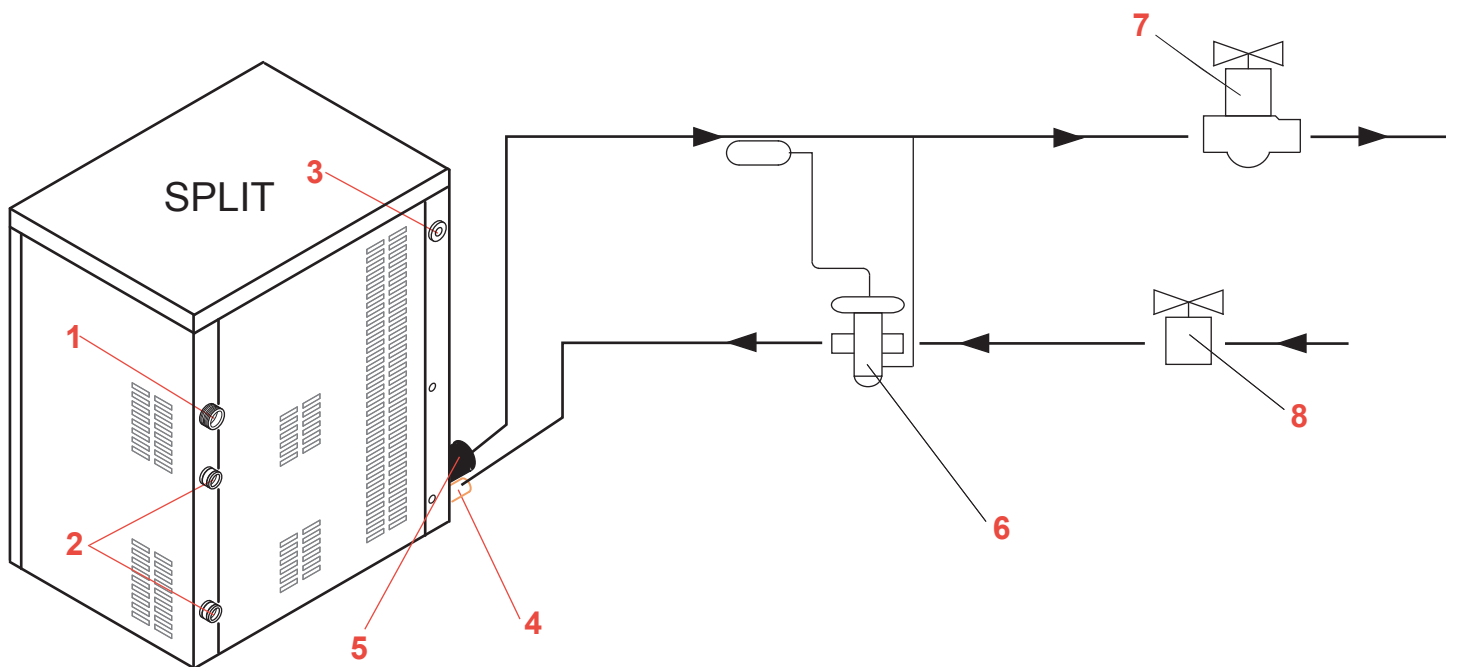

- Ref.**
1. Enlace de entrada del agua por evaporador diámetro 3/4" Gas
 2. Enlace de escape de seguridad del agua diámetro 24mm
 3. Pasaje por cable alimentación eléctrica
 4. Tubo alimentación refrigerante líquido (ø 8,5X10mm)
 5. Tubo salida de refrigerante gas del evaporador (ø 12x14mm)
 6. Válvula de expansión con ecualizador externo - ya instalada dentro del Split
 7. Válvula reguladora de la presión (KVP) - ya instalada dentro del Split
 8. Válvula solenoidal de interceptación refrigerante líquido (que el instalador debe predisponer)

C300 Split

CONDICIONES

Temperatura ambiente mínima:	+5°C
Temperatura mínima del agua:	+5°C
Potencia frigorífica necesaria:	6000 W
Temperatura de evaporación: (medida cerca del evaporador)	principio del ciclo -12°C final del ciclo -28°C

DATOS TÉCNICOS

Fluidos frigorígenos utilizables:	R404A - R507
Producción diaria: (temperatura del agua: +15°C)	300 kg
Peso neto SPLIT:	97 kg
Tamaño (LxPxH):	990x585x850 mm

INDICACIONES Y LÍMITES DE INSTALACIÓN:

- El equipo se debe instalar en interiores, en entornos con una temperatura de +5°C a +43°C, el agua de alimentación debe tener una temperatura de +5°C a +35°C
- **SI EL EQUIPO ESTÁ INSTALADO EN ENTORNOS CON UNA TEMPERATURA DE +5°C A +10°C, BYPASSAR EL TERMOSTATO DEL CONTENEDOR**
- Asegurarse de que la estructura en la que se instala el Split soporte el peso del equipo
- El equipo tiene un termostato cuya sonda, si el equipo se instala en un contenedor fabricado por nuestra empresa, se debe conectar a dicho contenedor.

El equipo está provisto de:

- **una válvula de expansión termostática.** Es importante suministrar a la válvula un refrigerante líquido al 100% con un supercongelamiento de al menos 7K; se recomienda la instalación de una mirilla de cristal para la inspección de la calidad del líquido alimentado a la válvula. La válvula está previamente calibrada por el fabricante.
- **una válvula reguladora de la presión KVP sobre el tubo de salida refrigerante gas (ref. 5).** La válvula tiene que ser calibrada para evitar que la temperatura de evaporación llegue por debajo de -30°C.
- **una válvula reguladora de la presión en el cárter KVL.** La válvula está previamente calibrada por el fabricante.

Comprobar la limpieza de la tubería de conexión del Split con la unidad condensadora/central frigorífica. Se recomienda la instalación de un filtro mecánico en la línea de alimentación del refrigerante líquido para el Split.

Para la instalación de este aparato, consultar siempre las normas vigentes referidas al diseño y a la instalación de grupos frigoríficos.

Conexión del Split a una unidad condensadora reservada (potencia frigorífica mínima 6000 W - principio del ciclo -12°C, final del ciclo -28°C):

la alimentación eléctrica y la unidad condensadora se deben conectar en el tablero de bornes previsto dentro del Split, como se indica en el esquema eléctrico (cód. 241212) que se encuentra en el panel trasero del Split. La conexión de las tuberías del refrigerante debe respetar las indicaciones del diagrama adjunto (241211).

Conexión del Split a una central frigorífica:

instalar una válvula solenoidal en la línea de alimentación del refrigerante líquido (no entregada con el equipo), para bloquear su paso al Split con el equipo apagado.

La alimentación eléctrica se debe efectuar conectando el tablero de bornes previsto dentro del Split como se indica en el esquema eléctrico (cód. 241212) que se encuentra en el panel trasero del Split.

Los tubos de conexión a la central frigorífica se deben conectar en el Split como se indica en el diagrama adjunto (241211).